

# 中京区

# テナント

## 価格 6,000 万円

### 利便性に優れ、公共施設も充実の立地

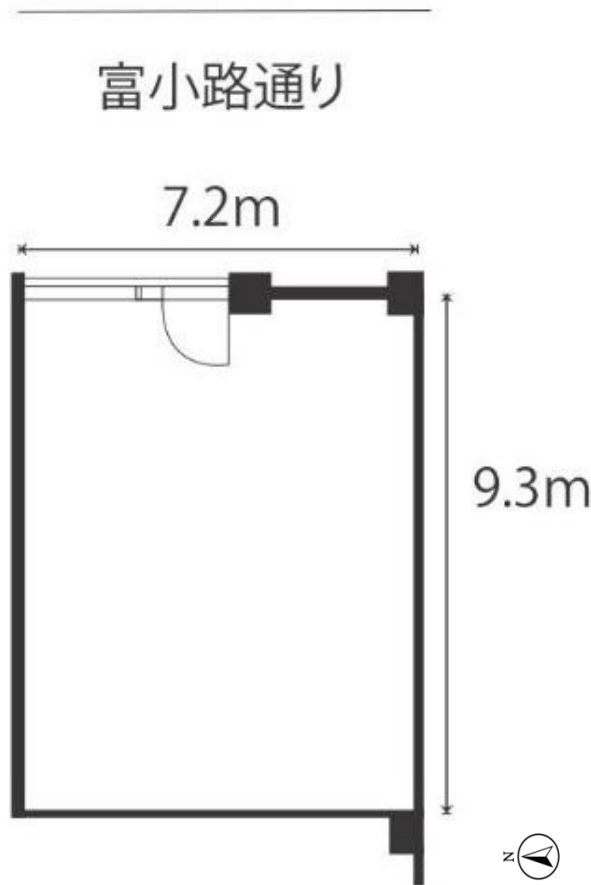

- ▼コンビニ  
セブンイレブン御幸町六角店 徒歩約 3分
- ▼スーパー  
京都八百一本館 徒歩約 6分  
フレスコ御池店 徒歩約 7分  
フレスコ烏丸店 徒歩約 2分
- ▼その他  
京都三条御幸町郵便局 徒歩約 4分  
高倉小学校 徒歩約 4分  
京都御池中学校 徒歩約 7分

※ 間取りは概要紹介図です。形状等が現況と異なる場合は現況優先となることをご了承願います。

マンション名	エクセル四条富小路		
所在地	京都市中京区富小路六角下る骨屋之町552番地		
交通	阪急京都本線「京都河原町」駅 徒歩 約 5分		
	地下鉄烏丸線「四条」駅 徒歩 約 11分		
	京阪本線「三条」駅 徒歩 約 12分		
専有面積	64.47㎡ (登記)		
間取り			
バルコニー	無	駐車場	無
建築年月	1981年11月	総戸数	33戸
構造	鉄筋コンクリート造陸屋根6階建／1階部分		
管理費	21,090円/月	修繕積立金	8,810円/月
その他費用	町内会費 300円/月		
施工会社			
管理会社	株式会社東急コミュニティー		
管理方法	全部委託		
現況		引渡	相談
備考	・1階店舗部分(1号室) ・専有部分用途: 店舗 ・民泊不可  ・自転車置場 有(300~500円/月) ・ミニバイク置場 無 ・バイク置場 有(1,000円/月) ※ 上記、空満状況は要確認		



京都府知事(4)12458号(社)全国宅地建物取引業協会

## Harnest Japan

〒600-8822 京都市下京区櫛筒通丹波口下る裏片町188番地2 ハーネスト花屋町403

☎ (075)252-0205 FAX(075)252-0206

🌐 <http://www.harnest-japan.jp>